

DOCUMENTATION TRACTEUR À SELLETTE CAMION-GRUE

Marque:	SCANIA
Type:	R500B 6x4 XT
1. mise en circulation:	04.2024
Puissance du moteur:	500 PS
Cylindrée:	12'742 cm ³
Type de moteur:	Diesel DC13 174 EURO6
Puissance du moteur:	2650 Nm
Construction du moteur:	moteur 6 cylindres en ligne
Boîte de vitesses:	12 + 2 vitesses OptiCruise

DONNÉES D'UTILISATION:

Var. 1: Comme camion avec pont

Poids à vide:	11'500 kg
Charge utile:	14'500 kg
Poids total:	26'000 kg
Traction poids totale:	40'000 kg

Var. 2: Comme tracteur de semi-remorque

Poids à vide:	10'200 kg
Charge utile:	15'800 kg
Poids total:	26'000 kg
Traction poids totale:	40'000 kg

Charges par essieu autorisées:

1er essieu:	9'000 kg
2ème essieu	9'500 kg / **10'500 kg
3ème essieu:	9'500 kg / **10'500 kg
Double essieu (2 + 3 essieu):	19'000 kg

** = en cas de transport exceptionnel avec un poids total de 30'000kg/charge de la sellette de 20'000kg

Données d'utilisation pour les transports exceptionnels :

Traction poids totale:	70'000 kg comme camion avec pont et grue de chargement
Traction poids totale:	70'000 kg en tant que tracteur de semi-remorque avec grue de chargement

DIMENSIONS DU VÉHICULE EN TANT QUE CAMION AVEC PONT

Stirnemann AG
Scania R500 6x4 LL-CG17dm
Altec AG rollende Werkstatt
Giswil, 08.01.2024

altec

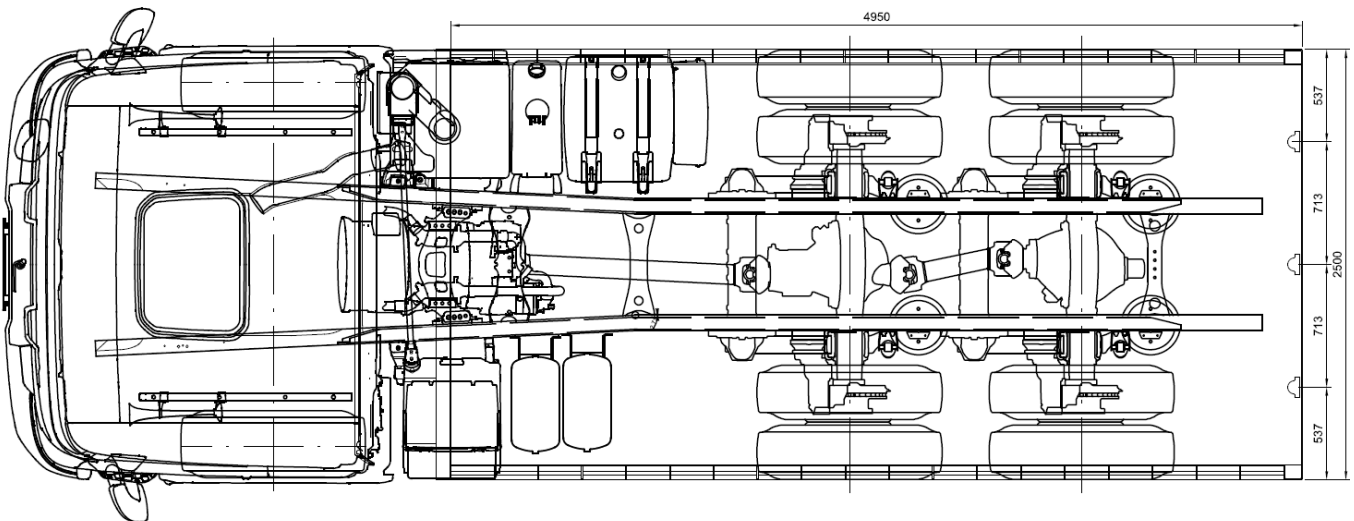
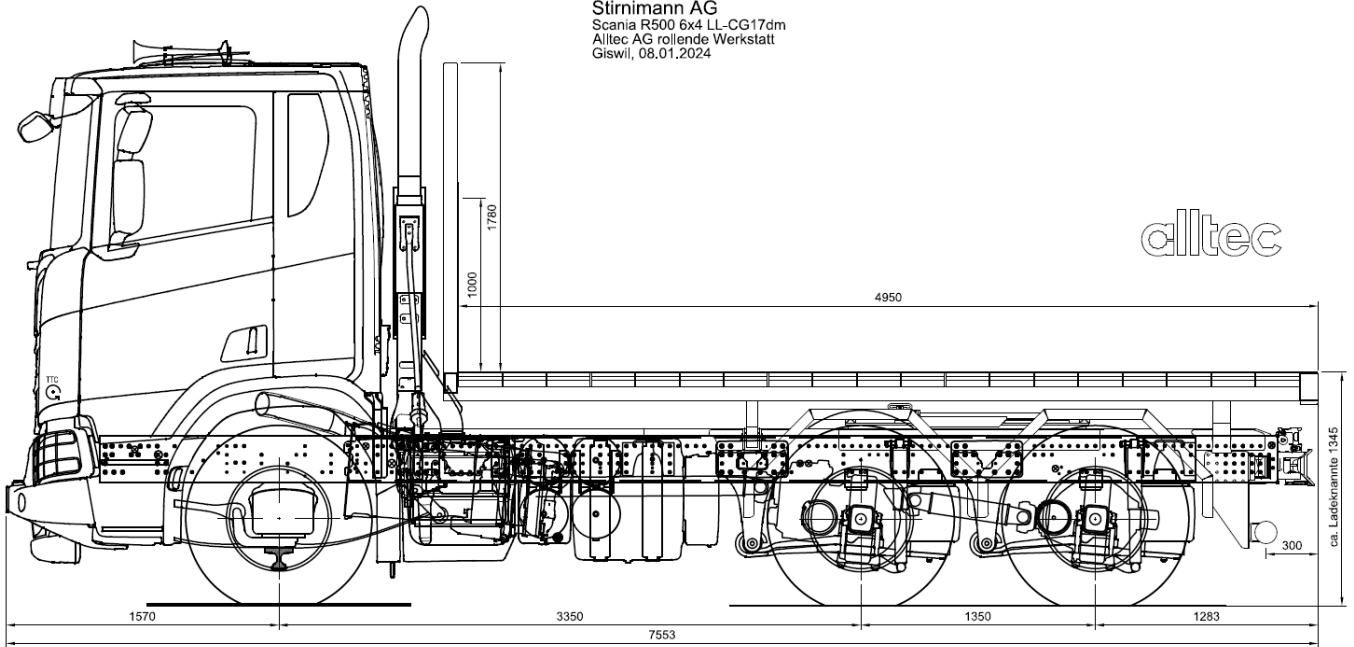

DIMENSIONS DU VÉHICULE EN TANT QUE TRACTEUR DE SEMI-REMORQUE

Stirnemann AG
Scania R500 6x4 LL-CG17dm
Altec AG rollende Werkstatt
Giswil, 08.01.2024

altec

