

DOKUMENTATION

SATTELSCHLEPPER-LKW

Marke:	SCANIA
Typ:	R500B 6x4 XT
1. Inverkehrsetzung:	04.2024
Motorleistung:	500 PS
Hubraum:	12'742 cm ³
Motortyp:	Diesel DC13 174 EURO6
Motorleistung:	2650 Nm
Motorbauart:	6-Zylinder-Reihenmotor
Getriebe:	14 + 4 Gänge OptiCruise

NUTZUNGSDATEN:

Var. 1: Als LKW mit Brücke

Leergewicht:	11'500 kg
Nutzlast:	14'500 kg
Gesamtgewicht:	26'000 kg
Gesamtzuggewicht:	40'000 kg

Var. 2: Als Sattelzugmaschine

Leergewicht:	10'200 kg
Nutz-/Sattellast:	15'800 kg
Gesamtgewicht:	26'000 kg
Gesamtzuggewicht:	40'000 kg

Zulässige Achslasten:

1. Achse:	9'000 kg
2. Achse:	9'500 kg / **10'500 kg
3. Achse:	9'500 kg / **10'500 kg
Doppelachse (2.+3. Achse):	19'000 kg

** = bei Ausnahmetransport mit Gesamtgewicht 30'000 kg / Sattellast 20'000 kg

NUTZUNGSDATEN FÜR AUSNAHMETRANSPORTE:

Gesamtzuggewicht:	70'000 kg als LKW mit Brücke und Anhänger
Gesamtzuggewicht:	70'000 kg als Sattelzugmaschine mit Sattelaufleger

FAHRZEUGABMESSUNGEN ALS LKW MIT BRÜCKE

Stirnemann AG
Scania R500 6x4 LL-CG17dm
Alltec AG rollende Werkstatt
Giswil, 08.01.2024

alltec

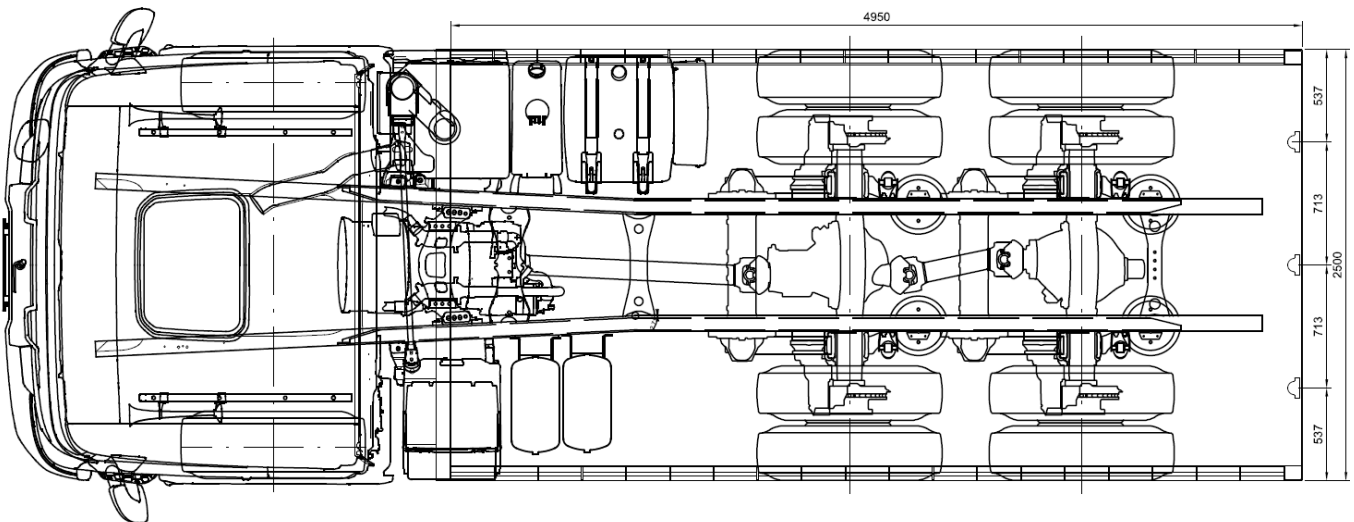
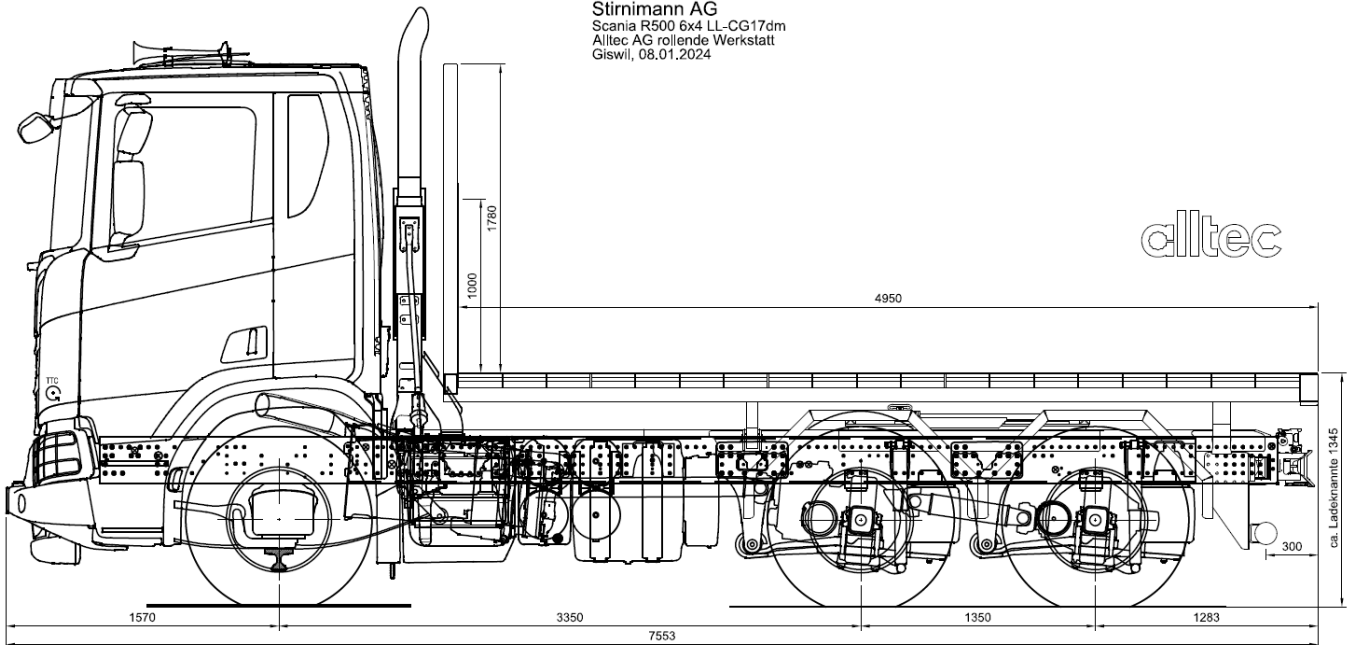

FAHRZEUGABMESSUNGEN ALS SATTELZUGMASCHINE

Stirnemann AG
Scania R500 6x4 LL-CG17dm
Altec AG rolende Werkstatt
Giswil, 08.01.2024

altec

