

DOCUMENTATION

CAMION-GRUE

Marque:	SCANIA
Type:	R500B 6x4 XT
1. mise en circulation:	05.2022
Puissance du moteur:	500 PS
Cylindrée:	12'742 cm ³
Type de moteur:	Diesel DC13 165 EURO6 "SCR ONLY"
Puissance du moteur:	2550 Nm
Construction du moteur:	moteur 6 cylindres en ligne
Boîte de vitesses:	12 + 2 vitesses OptiCruise

Données d'utilisation :

Var. 1 : Comme camion avec pont et grue de chargement

Poids à vide:	16'000 kg
Charge utile:	10'000 kg
Poids total:	26'000 kg
Traction poids totale:	40'000 kg

Var. 2: Comme tracteur de semi-remorque avec grue de chargement

Poids à vide:	15'000 kg
Charge utile:	11'000 kg
Poids total:	26'000 kg
Traction poids totale:	40'000 kg

Charges par essieu autorisées:

1er essieu:	10'000 kg
2ème essieu:	11'500 kg
3ème essieu:	8'300 kg
Double essieu (2 + 3 essieu):	19'000 kg

Données d'utilisation pour les transports exceptionnels :

Traction poids totale:	70'000 kg comme camion avec pont et grue de chargement
Traction poids totale:	64'560 kg en tant que tracteur de semi-remorque avec grue de chargement

Dimensions du véhicule en tant que camion avec pont et grue de chargement

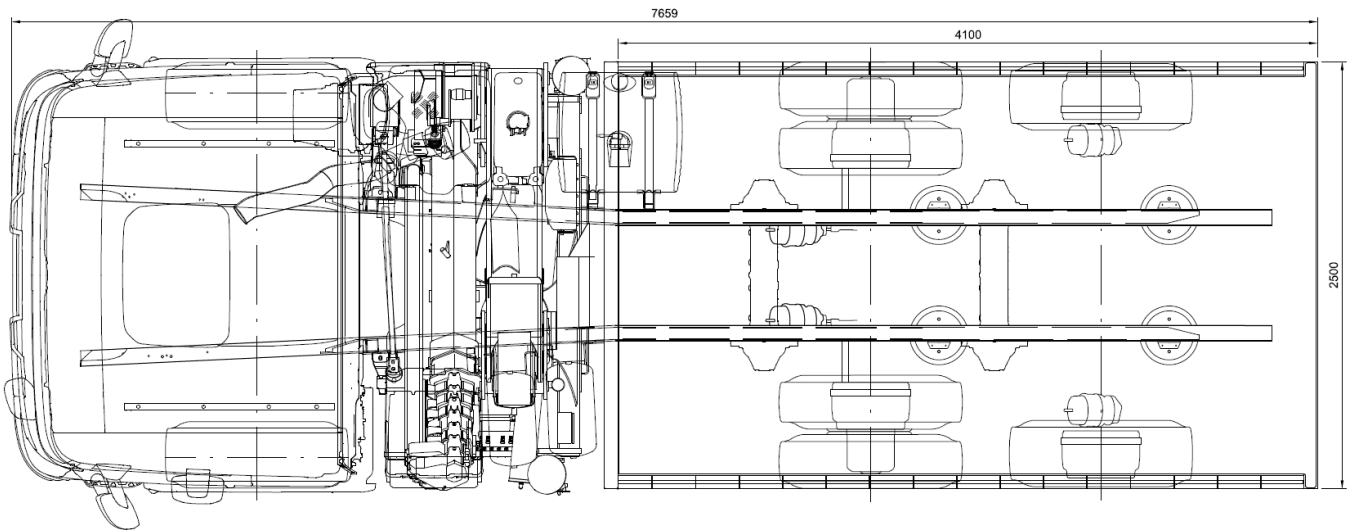
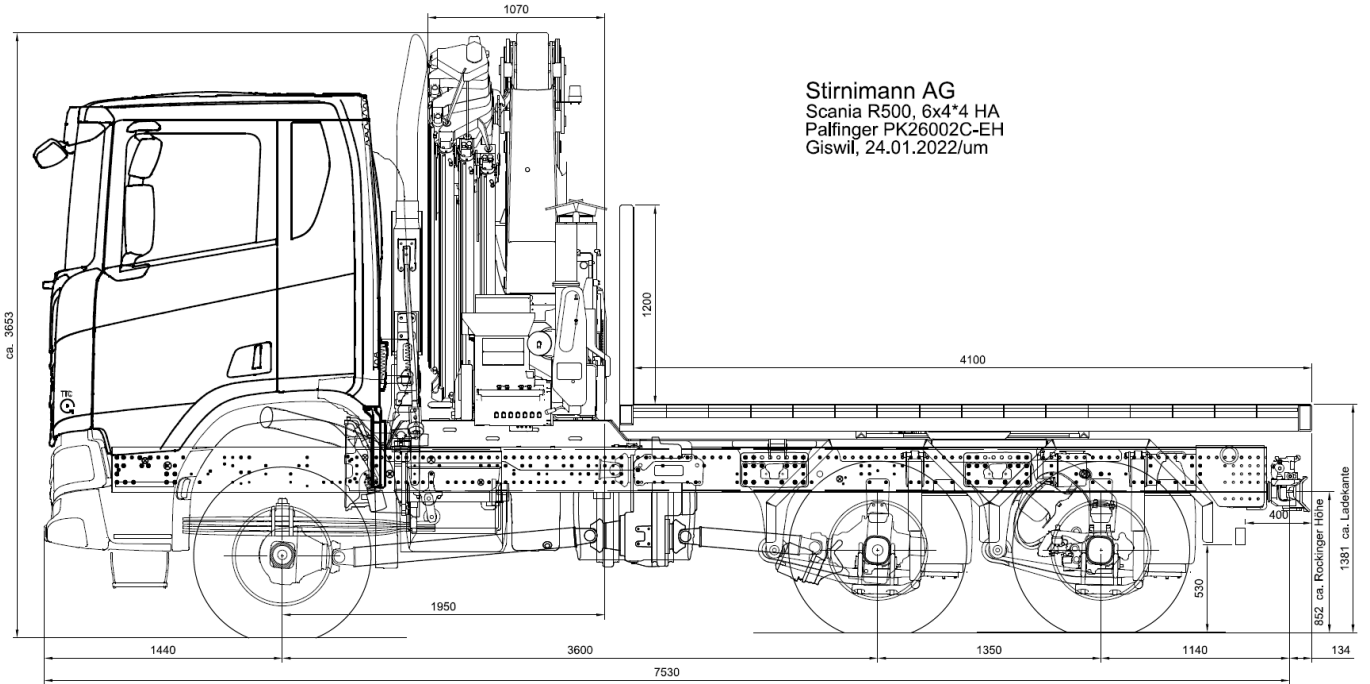

Dimensions du véhicule en tant que tracteur de semi-remorque avec grue de chargement

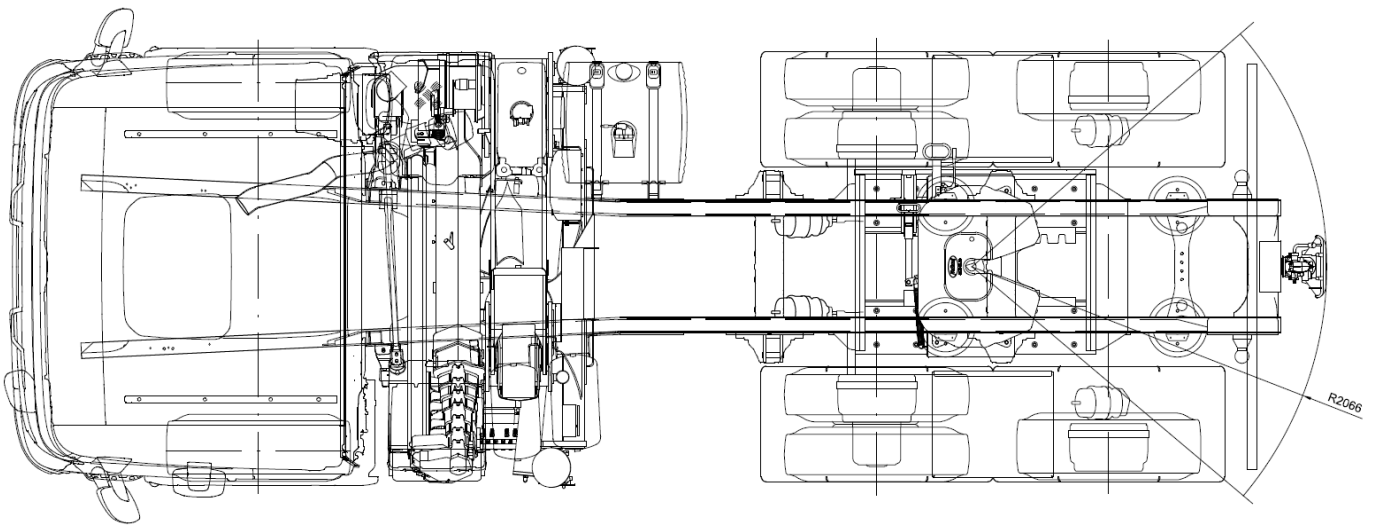
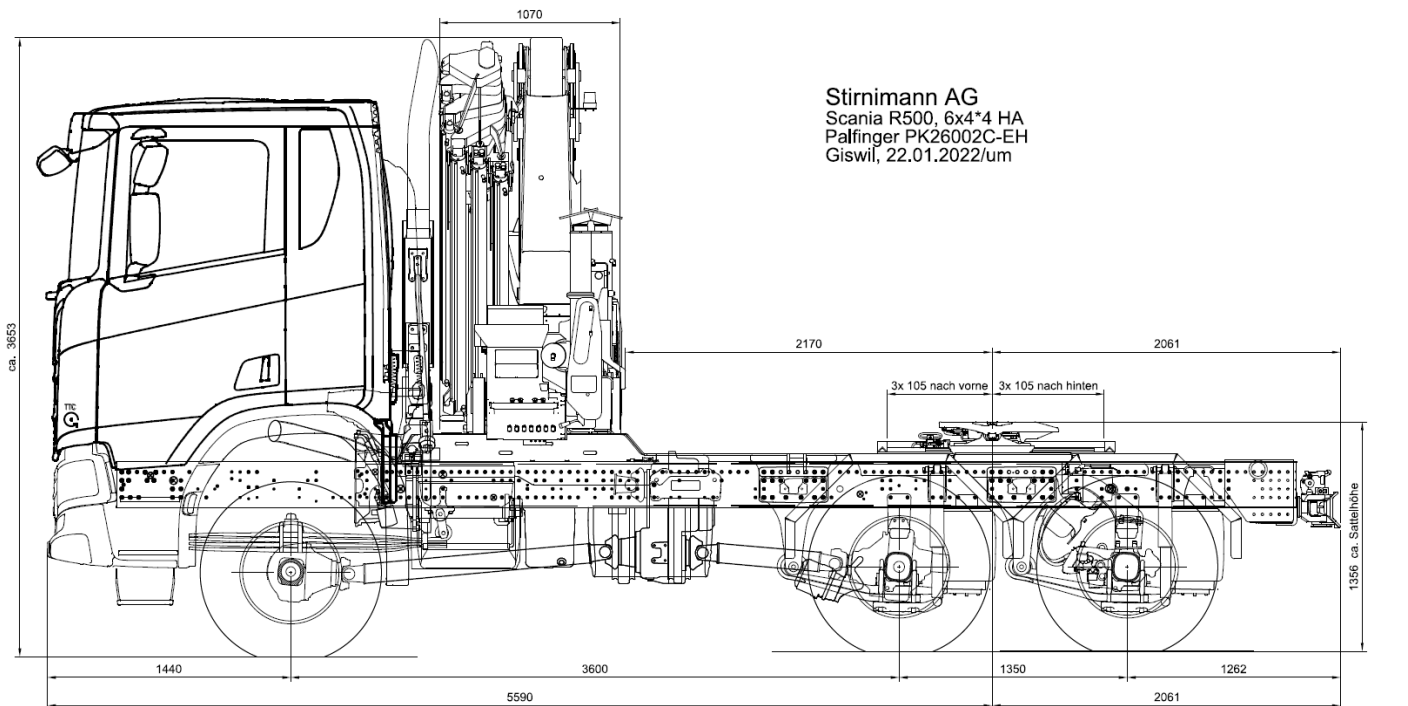

Grue de chargement PALFINGER PK26002-EH - Diagramme de charge:

